

GENERAL TOLERANCE	
0.5~3.0	±0.25mm
3.0~6.0	±0.25mm
6.0~30	±0.25mm
30~120	±0.45mm
ANGLE (角度)	±1.5°

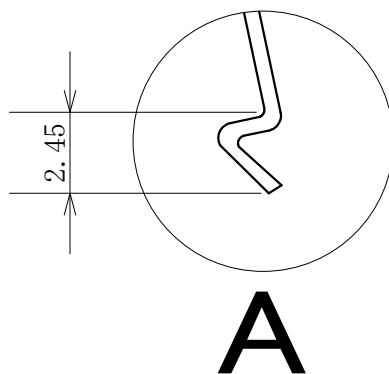

※MC5069-002に追加加工 角度

取付荷重：クロス掛け 2本使用時 7.4N~24.5N

取付け可能範囲：7.6mm~9.0mm (基盤+CPU+ヒートシンクベース厚さ)

材質 SUS304-CSP-1/2H T=0.5mm

尺度 SCALE	仕上 FINISH	材質 MATERIAL	品名 NAME	◎ ◻
1/1	テンパー	SUS304 1/2H	Miracle Clip	
承認 APPROVED	照査 CHECKED	製図 DRAWN	設計 DESIGNED	図面番号 DRAWING NUMBER
03, 03, 30. 吉村	03, 03, 30. 吉村	03, 03, 10. IWAKI	03, 03, 10. IWAKI	MC5069-002-S
				SHEET